

Bremsachse Bremse 420 x 180

Artikel-Nr.	Vierkant mm ▧	Achslast 40 km/H			Achslast 60 km/H			Anschlussmaße			Radbremse	Spur C	Abstand D mm	AGS*		ABS*	
		kg	kg	kg	kg	kg	kg	Bolzen N	Nabe A	Lochkreis B				ja	nein	ja	nein
404.76.234	120	12000	13000	10500	11500	12500	10000	10x M22x1,5	280	335	420x180	2040	410		x		x
404.76.600*	150 Rohr	14000	14000	13000	13000	14000	12000	10x M22x1,5	280	335	420x180	2050	648		x		x
404.76.610	150 Rohr	14000	14000	13000	13000	14000	12000	10x M22x1,5	280	335	420x180	2050	418		x		x
404.76.615	150 Rohr	14000	14000	13000	13000	14000	12000	10x M22x1,5	280	335	420x180	1950	518		x		x
404.76.840*	150 Rohr	15500	17000	14200	14200	15500	13000	10x M22x1,5	280	335	420x180	2150	320		x		x

* = Membranzyylinder, Grundplatte aufgeschweißt

Bremsachse Bremse 420 x 200

Artikel-Nr.	Vierkant mm ▧	Achslast 40 km/H			Bolzen N	Anschlussmaß Nabe A	Lochkreis B	Radbremse	Spur C	Abstand D mm	AGS*		ABS*	
		kg	kg	kg							ja	nein	ja	nein
404.76.826	150 Rohr	20000	21700	18000	10x M22x1,5	280	335	420x200	2050	470		x		x
404.76.860	150 Rohr	18000	19000	16500	10x M22x1,5	280	335	420x200	2250	375		x		x

Maßänderungen, die dem technischen Fortschritt dienen, sind vorbehalten

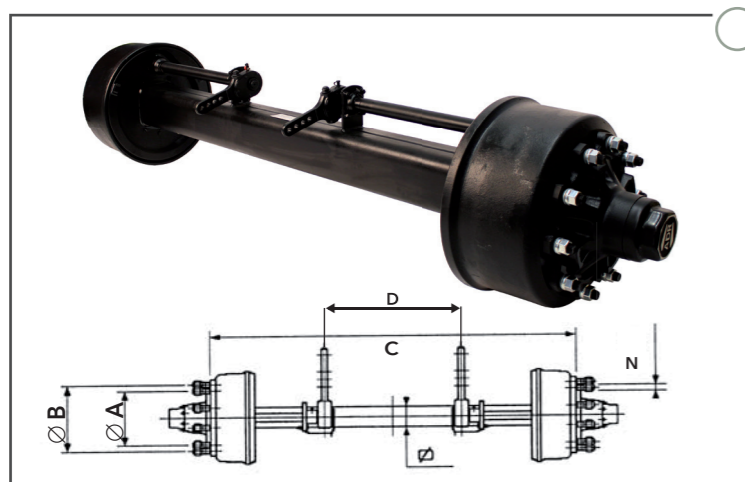

Bremse 420 x 180

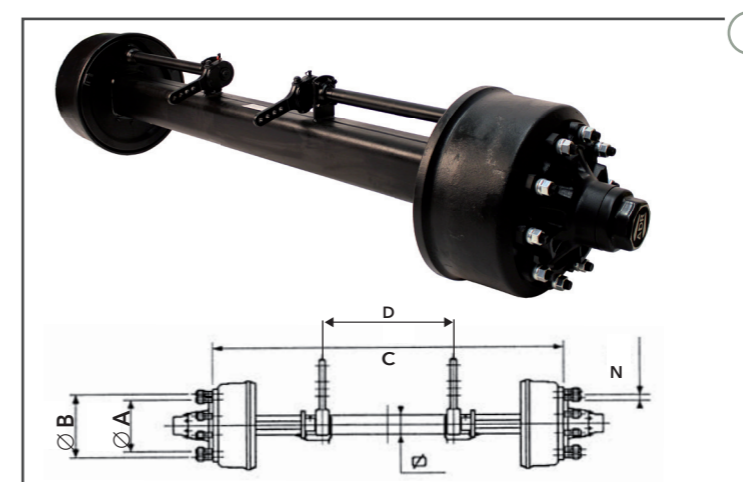

Bremse 420 x 200